

**Dimorf Bolsa<sup>®</sup>**  
**sulfato de morfina pentaidratado**

**Solução para infusão**  
**1,0 mg/mL**

**Cristália Prod. Quím. Farm. Ltda.**

**BULA PARA O PROFISSIONAL DE SAÚDE**

## I- IDENTIFICAÇÃO DO MEDICAMENTO

### Dimorf Bolsa®

sulfato de morfina pentaidratado

### Apresentações

Embalagens contendo 5 bolsas de 100 mL de solução para infusão a 1,0 mg/mL.

### USO INTRAVENOSO

#### USO ADULTO

#### Composição:

Cada mL da solução para infusão a 1 mg/mL contém:

sulfato de morfina pentaidratado.....1 mg\*

\*equivalente à 0,88 mg de sulfato de morfina

veículo estéril q.s.p. ....1 mL

Excipientes: cloreto de sódio, ácido clorídrico e/ou hidróxido de sódio para correção de pH e água para injetáveis.

Osmolaridade: 312 mOsmol/L

Conteúdo eletrolítico: Sódio (Na<sup>+</sup>) 154 mEq/L, Cloreto (Cl<sup>-</sup>) 154 mEq/L e Sulfato (SO<sub>4</sub><sup>2-</sup>) 2,64 mEq/L

## II- INFORMAÇÕES TÉCNICAS AO PROFISSIONAL DE SAÚDE:

### 1. INDICAÇÕES

O sulfato de morfina é um analgésico opioide forte, sistêmico, usado para o alívio da dor intensa (lesões graves ou dor crônica intensa associada ao câncer avançado).

Também é eficaz no controle da dor pós-operatória e na suplementação da anestesia geral, regional ou local.

### 2. RESULTADOS DE EFICÁCIA

Harris et cols publicaram um estudo randomizado e duplo encoberto onde foi avaliada a eficácia analgésica para alívio rápido da dor oncológica severa em 62 pacientes, comparando a via intravenosa com a via oral. Pacientes do grupo intravenoso receberam dose bolus de 1,5 mg de morfina IV a cada 10 minutos até total alívio da dor, ou até que ficassem sonolentos. Depois disso, receberam morfina oral a cada 4 horas. Pacientes do grupo oral receberam 5 mg de morfina (se livres de opioides) ou 10 mg (se utilizassem opioide fraco) a cada 4 horas. O estudo concluiu que a morfina intravenosa é superior a via oral para controle imediato da dor severa. Ambos os métodos (titulação via intravenosa e administração via oral) demonstraram resultados comparáveis após 24 horas de tratamento. Ambas as vias foram consideradas seguras.

*Harris JT, Kumar KS, Rajagopal MR. Intravenous morphine for rapid control of severe cancer pain. Palliative Medicine. 2003; 17: 248-256.*

Em estudo publicado, os autores procuraram avaliar a segurança da administração de morfina intravenosa em idosos para o alívio da dor pós-operatória. Foram incluídos 1050 pacientes, divididos em 2 grupos; pacientes jovens (n = 875) e pacientes idosos (n = 175). A morfina intravenosa foi administrada em bolus de 2 (peso ≤ 60 kg) ou 3 mg (peso > 60 kg). O intervalo entre cada dose foi de 5 minutos. Não houve limitação no número de bolus administrados até que houvesse alívio da dor ou reação adversa grave. O limiar da escala analógica visual necessário para administrar morfina foi de 30 mm e o alívio da dor foi definido com um escore da escala analógica visual de 30 mm ou menos. Os autores observaram que as doses totais de morfina, suficientes para alívio da dor, não foram diferentes entre os grupos (pacientes jovens e pacientes idosos). Da mesma forma, não houve diferença entre os grupos para a incidência de eventos adversos relacionados à morfina. Os autores concluíram que a administração intravenosa de morfina na população idosa é segura e eficaz e, portanto, os mesmos protocolos de analgesia pós-operatória podem ser aplicados para essa população.

*Aubrun F, Monsel S, Langeron O, Coriat P, Riou B. Postoperative titration of intravenous morphine in the elderly patient. Anesthesiology. 2002; 96: 17-23.*

Foram estudados 20 pacientes, estado físico ASA I a III, submetidos à cirurgia de tórax, ambos os sexos, que foram distribuídos em três grupos. Ao Grupo I foi administrado por um cateter epidural, 2 mg de morfina 0,1% na indução de anestesia, após 12 horas e 24 horas do final da cirurgia. Ao Grupo II foi administrada morfina por via venosa em bomba de infusão precedida de bolus de 50 mcg/kg, durante 30 horas e ao grupo III, morfina via epidural na dose 0,5 mg na indução de anestesia, após 12 horas e 24 horas do final da cirurgia, associada com morfina venosa em bomba de infusão precedida de bolus de 25 mcg/kg, por 30 horas. A analgesia foi avaliada por escala de graduação numérica de 0 a 10 (0 ausência da dor e 10 dor insuportável).

Pela escala de graduação numérica ocorreu redução da dor no Grupo I, momento observado de 12 horas, persistindo nos demais momentos. Nos Grupos II e III, mostrou significativa diminuição da dor a partir de 18 horas em relação aos valores iniciais e em relação ao Grupo I. Houve maior necessidade de analgesia complementar no Grupo I.

Observou-se melhor efeito analgésico com morfina venosa ou com associação de vias venosa e epidural utilizando-se menores doses de morfina. Esta diferença foi expressiva quando menores quantidades de analgésicos complementares foram utilizadas nestes grupos, oferecendo um efetivo método de analgesia para o pós-operatório de cirurgia de tórax com menores efeitos depressores respiratórios e emetogênicos.

*Fonseca NM, Mandim BLSM, Amorim CG; Analgesia Pós-Toracotomia com associação de Morfina por Via Peridural e Venosa; Rev Bras Anesthesiol. 2002; 52(5); 549-561*

### 3. CARACTERÍSTICAS FARMACOLÓGICAS

A morfina exerce primariamente seus efeitos sobre o SNC e órgãos com musculatura lisa. Seus efeitos farmacológicos incluem analgesia, sonolência, euforia, redução de temperatura corporal (em baixas doses), depressão respiratória relacionada com a dose, interferência com a resposta adrenocortical ao stress (em altas doses), redução da resistência periférica com pequeno ou nenhum efeito sobre o coração e miose.

A morfina, como outros opioides, age como um agonista interagindo com sítios receptores estereoespecíficos e ligações saturadas no cérebro, medula espinhal e outros tecidos alterando processos que afetam tanto a percepção da dor como a resposta emocional a ela.

A depressão respiratória é consequência da reduzida resposta do centro respiratório ao dióxido de carbono. A ocorrência de emese é resultado da estimulação direta do quimiorreceptor da zona do gatilho.

Embora não se tenham determinado completamente os sítios precisos ou os mecanismos de ação, as alterações na liberação de vários neurotransmissores dos nervos aferentes sensitivos aos estímulos da dor, podem ser responsáveis pelos efeitos analgésicos. Quando utilizadas como adjuvantes na anestesia, as ações analgésicas podem proporcionar proteção dose-relacionada contra as respostas hemodinâmicas ao estresse cirúrgico.

Foi proposta a existência de múltiplos subtipos de receptores opioides, cada um mediando vários efeitos terapêuticos e/ou reações adversas dos fármacos opioides. Estas ações dependem da afinidade de ligação pelo tipo de receptor e se sua ação é como um agonista pleno ou parcial ou se é inativo em cada tipo de receptor. Pelo menos dois tipos de receptores de opioides mediam a analgesia, os receptores  $\mu$  e  $\kappa$ .

A morfina exerce sua atividade agonista primariamente no receptor  $\mu$ , amplamente distribuído através do SNC, especialmente no sistema límbico (córtex frontal, córtex temporal, amígdala e hipocampo), tálamo, corpo estriado, hipotálamo e mesencéfalo assim como as lâminas I, II, IV e V do corno dorsal e na coluna vertebral. Os receptores  $\kappa$  estão localizados primariamente na coluna vertebral e no córtex cerebral.

Outros mecanismos explicam a razão pela qual exerce efeitos espasmogênicos no trato gastrointestinal que resultam na diminuição da atividade peristáltica. Sua capacidade em atravessar a barreira cerebral justifica seus efeitos sobre o SNC após administração venosa de morfina.

Aproximadamente 1/3 da morfina intravenosa liga-se a proteínas plasmáticas. A morfina livre é rapidamente redistribuída em tecidos parenquimatosos. A principal via metabólica ocorre por meio da conjugação com o ácido glicurônico no fígado. Possui meia-vida de eliminação de 2 a 3 horas que pode ser aumentada em pacientes geriátricos devido à diminuição do clearance.

A eliminação primária é essencialmente renal (85%), sendo que de 9% a 12% são excretados sem modificação. A eliminação secundária é de 7% a 10% por via biliar.

Por via intravenosa o pico do efeito analgésico é obtido aos 20 minutos.

### 4. CONTRAINDICAÇÕES

**O sulfato de morfina** está contraindicado naquelas condições médicas que impedem a administração de opioides pela via intravenosa, alergia à morfina e outros opioides, asma brônquica aguda, obstrução das vias aéreas superiores, insuficiência ou depressão respiratória, estados convulsivos, arritmias cardíacas, coma ou alteração do estado de consciência, estado de choque, aumento da pressão intracraniana ou cerebroespinhal, tumor cerebral, íleo paralítico, obstrução intestinal, alcoolismo agudo e *delirium tremens*.

**Este medicamento é contraindicado para menores de 18 anos.**

## **5. ADVERTÊNCIAS E PRECAUÇÕES**

**A associação de medicamentos opioides com benzodiazepínicos ou outros depressores do SNC deve ser limitada apenas para os pacientes que possuem opções de tratamento alternativo inadequadas. Se estes medicamentos são prescritos concomitantemente, limitar as doses e duração de cada fármaco ao mínimo possível para alcançar o efeito clínico desejado. Os pacientes devem ser alertados quanto aos riscos de dificuldade ou diminuição da respiração e/ou sedação, e dos sinais e sintomas associados. Evitar a prescrição de medicamentos opioides para pacientes que tomam benzodiazepínicos ou outros depressores do SNC, incluindo o álcool.**

Pacientes ambulatoriais devem ser avisados de que a morfina reduz as habilidades físicas ou mentais necessárias para certas atividades que requerem atenção e alerta.

A administração de sulfato de morfina deve ser limitada a profissionais treinados no controle de depressão respiratória. Nos ambientes onde o sulfato de morfina for administrado deve haver equipamento de ressuscitação, oxigênio, naloxona injetável e outros fármacos ressuscitadores.

A administração de sulfato de morfina deve ser feita por infusão contínua intravenosa. Injeção intravenosa rápida em *bolus* de morfina e outros analgésicos narcóticos aumentam a incidência de reações adversas, depressão respiratória grave, hipotensão arterial, apnéia, colapso circulatório periférico, parada cardíaca e reações anafiláticas. O uso de **sulfato de morfina** em *bolus* deve ser administrado de forma lenta. Um antagonista narcótico e instalações para a respiração assistida ou controlada devem estar disponíveis para uso imediato. Quando administrado pela via parenteral, especialmente IV, o paciente deve estar deitado.

### **Dependência**

A morfina pode causar dependência física ou psíquica.

A dependência física é um estado de adaptação que se manifesta por uma síndrome de abstinência específica que pode ser produzida pela interrupção abrupta, redução rápida da dose, diminuindo o nível sanguíneo da droga e/ou administração de um antagonista.

A abstinência do opioide ou síndrome de abstinência é caracterizada por alguns ou todos os seguintes sintomas: inquietação, lacrimejamento, rinorréia, bocejos, sudorese, tremores, piloereção, mialgia, midríase, irritabilidade, ansiedade, dores nas costas, dor nas articulações, fraqueza, cólicas abdominais, insônia, náuseas, anorexia, vômitos, diarreia, aumento da pressão arterial, frequência respiratória, ou frequência cardíaca.

Evitar o uso de analgésicos agonista/antagonista mistos (ex: pentazocina, nalbufina e butorfanol) ou agonista parcial (buprenorfina) em pacientes que receberam ou estão recebendo tratamento com opioide, incluindo sulfato de morfina. Nesses pacientes, os analgésicos agonista/antagonista mistos e agonistas parciais podem reduzir o efeito analgésico e /ou precipitar sintomas de abstinência.

### **Uso indevido, abuso e uso recreativo**

O sulfato de morfina é uma substância controlada procurada por usuários de drogas e pessoas com distúrbios viciosos. Seu uso recreativo é um ato sujeito a sanção penal.

Pode ocorrer abuso do sulfato de morfina por inalar ou injetar o produto. Estas práticas podem resultar em superdose e morte. Riscos são maiores em pacientes com histórico familiar de abuso de substâncias (incluindo drogas ou dependência de álcool) ou doença mental (ex: depressão).

Preocupações sobre abuso, dependência, e o uso recreativo não devem impedir o manejo correto da dor. Os profissionais de saúde devem obter informações sobre como prevenir e detectar o abuso ou uso recreativo deste fármaco.

**Dimorf Bolsa® 1 mg/mL é destinado para infusão intravenosa. Abuso de sulfato de morfina representa um risco de superdose e morte. O risco é aumentado com o uso concomitante de álcool e outras substâncias.**

### **Interação com álcool, outros depressores do sistema nervoso central e drogas de abuso**

A morfina pode ter efeitos aditivos quando usada simultaneamente com outros analgésicos opioides, anestésicos gerais, fenotiazinas, outros tranquilizantes, hipnóticos-sedativos, antidepressivos tricíclicos e outros depressores do SNC como o álcool e drogas ilícitas. Em pacientes que fazem o uso de depressores do SNC, a morfina deve ser usada com cautela e em doses reduzidas. Pode ocorrer depressão respiratória, hipotensão e sedação profunda, coma e morte.

### **Carcinogenicidade**

Não foram conduzidos estudos em animais que demonstrem a potencial carcinogenicidade da morfina.

### **Mutagenicidade**

Não há estudos formais para avaliar o potencial mutagênico da morfina. Na literatura publicada, a morfina foi mutagênica *in vitro*, aumentando a fragmentação do DNA em células T humanas. A morfina foi mutagênica no ensaio de micronúcleos *in vivo* de camundongos e teve resultado positivo para a indução de aberrações cromossômicas em espermátides de camundongos e linfócitos murinos.

### **Diminuição da Fertilidade**

Não foram realizados estudos formais para avaliar o potencial de morfina na diminuição da fertilidade.

Vários estudos não clínicos da literatura demonstraram efeitos adversos sobre a fertilidade masculina no rato devido a exposição à morfina, incluindo a redução das gravidezes totais, maior incidência de pseudogravidezes, e redução nos locais de implantação. Estudos da literatura também relataram alterações nos níveis hormonais (ex: testosterona, hormônio luteinizante, corticosterona) após o tratamento com morfina.

### **Efeitos Teratogênicos**

Não foram conduzidos estudos para avaliar os efeitos teratogênicos da morfina em animais. Também não se sabe se a morfina pode causar danos fetais quando administrada a mulheres grávidas ou se pode afetar a capacidade reprodutiva.

O sulfato de morfina não é teratogênico em ratos com 35 mg/kg/dia (35 vezes a dose humana usual), mas resultou em um aumento na mortalidade dos filhotes e retardou o crescimento em doses maiores que 10 mg/kg/dia (10 vezes a dose humana usual).

Vários relatos da literatura indicam que a morfina administrada pela via subcutânea durante o período gestacional em camundongos e hamsters produziu anormalidades neurológicas, tissulares e esqueléticas.

O sulfato de morfina deve ser administrado em pacientes grávidas somente se a necessidade de analgesia por opioides claramente ultrapassar os riscos potenciais ao feto.

### **Trabalho de Parto e Parto**

Opioides atravessam a placenta e podem produzir depressão respiratória e efeitos psicofisiológicos em recém-nascidos.

Deve-se observar atentamente recém-nascidos cujas mães receberam analgésicos opiáceos durante o parto, em relação aos sinais de depressão respiratória. Para a reversão de depressão respiratória induzida por opioides no recém-nascido, é recomendável ter disponível um antagonista opioide como a naloxona.

### **Amamentação**

A morfina é excretada no leite humano. Devido ao potencial do sulfato de morfina causar reações adversas graves em lactentes, incluindo depressão respiratória, sedação e, possivelmente, sintomas de abstinência, deve haver muito cuidado na administração e descontinuação do fármaco a pacientes que estejam amamentando.

**Este medicamento é contraindicado durante o aleitamento ou doação de leite, pois é excretado no leite humano e pode causar reações indesejáveis no bebê. Seu médico ou cirurgião-dentista deve apresentar alternativas para o seu tratamento ou para a alimentação do bebê.**

### **Síndrome de Abstinência Neonatal**

Os recém-nascidos de mães que receberam morfina cronicamente podem apresentar síndrome de abstinência neonatal. Se o uso de opioides for necessário por um período prolongado em gestantes, estas devem ser alertadas sobre o risco de síndrome de abstinência neonatal e deve-se garantir que o tratamento adequado esteja disponível. Manifestações desta síndrome incluem irritabilidade, hiperatividade, padrão de sono anormal, choro estridente, tremor, vômitos, diarreia, perda de peso, e incapacidade de ganhar peso. O tempo e a quantidade da última dose ingerida pela mãe e a taxa de eliminação do fármaco do recém-nascido pode afetar o início de ação, duração, e a gravidade da desordem. Quando ocorrem sintomas graves, a intervenção farmacológica pode ser necessária.

### **Uso em idosos, crianças e outros grupos de risco**

#### **Uso em idosos**

Os efeitos farmacodinâmicos do sulfato de morfina utilizados em idosos são mais variados que na população jovem. Os pacientes terão ampla variedade na dose inicial efetiva, no desenvolvimento de tolerância e na frequência e magnitude dos efeitos adversos associados conforme o aumento da dose. Em geral, tenha cuidado ao selecionar uma dosagem para um

paciente idoso, geralmente começando na extremidade inferior da faixa de dosagem, refletindo a maior frequência de diminuição da função hepática, renal ou cardíaca e de doença concomitante ou outra terapia medicamentosa.

A depressão respiratória é o principal risco para pacientes idosos tratados com opioides e pode ocorrer após grandes doses iniciais serem administradas a pacientes que não são tolerantes aos opioides ou quando os opioides são administrados concomitantemente com outros fármacos que deprimem a respiração. É recomendado titular a dose de sulfato de morfina lentamente em idosos e monitorar de perto os sinais do SNC e depressão respiratória.

A morfina é conhecida por ser substancialmente excretada pelos rins, e o risco de reações adversas a esse medicamento pode ser maior em pacientes com insuficiência renal. Como os pacientes idosos são mais propensos a ter função renal diminuída, deve-se tomar cuidado na seleção da dose, e pode ser útil monitorar a função renal.

### **Uso pediátrico**

A segurança e a eficácia em crianças com menos de 18 anos de idade ainda não foram definitivamente estabelecidas.

### **Gênero**

Embora haja evidência na literatura de maior consumo de sulfato de morfina pós-operatória nos homens em comparação com as mulheres, diferenças clinicamente significativas nos resultados analgésicos e parâmetros farmacocinéticos não foram consistentemente demonstradas.

Alguns estudos mostraram um aumento da sensibilidade aos efeitos adversos de sulfato de morfina, incluindo depressão respiratória, em mulheres em comparação com homens.

### **Pacientes com Risco Especial**

A morfina deve ser administrada com precaução e a dose inicial deve ser reduzida em pacientes idosos ou debilitados e naqueles com graves danos na função hepática ou renal, hipotireoidismo, doença de Addison, hipertrofia prostática ou estreitamento uretral. Administrar sulfato de morfina com cautela em pacientes com depressão do SNC, psicose tóxica, alcoolismo agudo e *delirium tremens*.

O sulfato de morfina pode agravar convulsões em pacientes com distúrbios convulsivos, e pode induzir ou agravar as crises em alguns aspectos clínicos. Monitorar os pacientes com histórico de distúrbios convulsivos para o controle das crises durante tratamento com sulfato de morfina.

Mantenha a solução para infusão de sulfato de morfina fora do alcance das crianças. Em caso de ingestão acidental, procurar ajuda médica emergencial imediatamente.

### **Pressão Intracraniana Elevada ou Trauma Craniano**

O sulfato de morfina deve ser usado com extrema cautela em pacientes com enxaqueca ou pressão intracraniana elevada. Nestes pacientes, os possíveis efeitos depressores respiratórios de sulfato de morfina e seu potencial para elevar a pressão do líquido cefalorraquidiano (resultante da vasodilatação seguida de retenção de CO<sub>2</sub>) podem ser acentuadamente exagerados. Também podem ocorrer variações pupilares (miose). Alterações da pupila causadas pela morfina podem mascarar a existência, extensão e curso de uma patologia intracraniana. Os médicos devem ter em mente a possibilidade das reações adversas causadas pelos opioides quando se verificar o estado mental alterado ou movimentos anormais em pacientes recebendo este tipo de tratamento.

### **Insuficiência Renal ou Hepática**

A meia-vida de eliminação do sulfato de morfina pode ser prolongada nos pacientes com taxas metabólicas reduzidas e/ou com insuficiência hepática ou renal. Portanto, deve-se ter extrema cautela quando se administra morfina a pacientes nessas condições.

### **Depressão Respiratória**

A depressão respiratória é a reação adversa de principal risco do uso de sulfato de morfina. Deve ser usado com extrema precaução em idosos ou pacientes debilitados e em pessoas que sofrem de doenças acompanhadas de hipoxia, hipercapnia, ou obstrução das vias aéreas superiores, doença pulmonar obstrutiva crônica, crise aguda de asma ou cor pulmonale e em doentes que tem uma reserva respiratória substancialmente diminuída (por exemplo, cifoescoliose grave), ou depressão respiratória pré-existente. Nestes pacientes, até doses terapêuticas moderadas podem diminuir significativamente a ventilação pulmonar.

A depressão respiratória, se não imediatamente reconhecida e tratada, pode levar à parada respiratória e morte. O tratamento pode incluir observação atenta, medidas de suporte e uso de antagonistas opiáceos, dependendo do estado clínico do paciente.

Nos pacientes de risco, deve-se considerar o uso de analgésicos não-opioides como alternativa, e utilizar sulfato de morfina somente sob supervisão médica e na menor dose eficaz. Para reduzir o risco de depressão respiratória, é essencial que seja administrado a dose adequada e haja titulação do sulfato de morfina.

A ingestão acidental de até mesmo uma dose de sulfato de morfina, especialmente por crianças, pode resultar em depressão respiratória e morte devido a uma superdose.

### **Efeito Hipotensivo**

A administração de morfina pode resultar em hipotensão grave incluindo hipotensão ortostática e síncope em pacientes ambulatoriais e em pacientes que tenham alteração da pressão arterial, pela depleção do volume sanguíneo ou administração conjunta de fármacos como fenotiazinas ou certos anestésicos. Evitar o uso de sulfato de morfina em pacientes com choque circulatório.

### **Insuficiência Adrenal**

Casos de insuficiência adrenal foram relatados com o uso de opioides, mais frequentemente com mais de um 1 mês de uso. A presença de insuficiência adrenal pode incluir sintomas não específicos, incluindo náuseas, vômitos, anorexia, fadiga, fraqueza, tonturas e pressão arterial baixa. Se a insuficiência adrenal é suspeita, confirmar o diagnóstico com os testes de diagnóstico o mais rapidamente possível. Se a insuficiência adrenal é diagnosticada, tratar com corticosteroides. Descontinuar o opioide para permitir que a função adrenal se recupere e continuar o tratamento com corticosteroides até que a função adrenal esteja recuperada. Não há nenhum opioide específico que é mais provável de ser associado com insuficiência adrenal.

### **Efeitos Gastrointestinais**

O sulfato de morfina é contraindicado em pacientes com íleo paralítico ou com outra obstrução gastrointestinal. Monitorar pacientes com doença do trato biliar, incluindo pancreatite aguda, por agravamento dos sintomas. A administração de morfina ou outros opioides podem mascarar o diagnóstico ou curso clínico em pacientes com condições agudas abdominais.

### **Efeito ao dirigir veículos e operar máquinas**

O sulfato de morfina pode prejudicar as habilidades mentais e/ou físicas necessárias para realizar atividades potencialmente perigosas, como dirigir veículos ou operar máquinas.

**Oriente seu paciente a não dirigir veículos ou operar máquinas durante todo o tratamento, pois sua habilidade e capacidade de reação podem estar prejudicadas.**

### **Feocromocitoma**

A morfina e outros opioides podem induzir a liberação de histamina endógena e, desse modo, estimular a liberação de catecolamina tornando-os inadequados para pacientes com feocromocitoma.

**Gravidez – Categoria C: Este medicamento não deve ser utilizado por mulheres grávidas sem orientação médica ou do cirurgião-dentista.**

**Este medicamento pode causar *doping*.**

**O uso deste medicamento pode causar tontura, desmaios ou perda da consciência, expondo o paciente a quedas ou acidentes.**

**Este medicamento contém 3,54 mg de sódio/mL, o que deve ser considerado quando utilizado por pacientes hipertensos ou em dieta de restrição de sódio.**

## **6. INTERAÇÕES MEDICAMENTOSAS**

**Depressores do SNC:** a morfina deve ser administrada com cautela em pacientes que recebem concomitantemente medicamentos inibidores do SNC (sedativos, hipnóticos, anestésicos em geral, antieméticos, fenotiazídicos, outros tranquilizantes e álcool) devido ao risco de depressão respiratória, hipotensão, sedação profunda ou coma.

**Relaxantes Musculares:** a morfina pode potencializar a ação do bloqueio neuromuscular dos relaxantes e levar a certo grau de depressão respiratória.

**Analgésicos Opioides Agonistas / Antagonistas:** analgésicos agonistas/antagonistas (por exemplo, nalbufina) devem ser administrados com cautela em pacientes que estão em tratamento com analgésicos opioides agonistas.

Nesta situação a associação de analgésicos agonistas/antagonistas podem reduzir o efeito analgésico da morfina e desencadear sintomas de abstinência nestes pacientes.

**Inibidores da Monoamino-oxidase (IMAO):** a morfina não deve ser administrada em pacientes que fazem uso de inibidores da MAO. Nestes casos recomenda-se suspender o tratamento por pelo menos 14 dias devido à possibilidade de potencialização de efeitos do opioide como ansiedade, confusão mental, depressão respiratória e coma.

**Cimetidina:** em relato isolado, a administração concomitante de sulfato de morfina e cimetidina causou apneia, confusão, e espasmo muscular. Os pacientes devem ser monitorados em relação ao aumento da depressão respiratória e depressão do SNC.

**Diuréticos:** a morfina pode reduzir a eficácia dos diuréticos pela indução da liberação de hormônios antidiuréticos. Morfina pode levar à retenção urinária por espasmo do esfíncter da bexiga em homens com prostatismo.

**Antibióticos:** há algumas evidências de que a capacidade indutora enzimática da rifampicina possa reduzir as concentrações séricas de morfina e diminuir seu efeito analgésico; indução das enzimas responsáveis pela conversão de morfina para o metabólito ativo glicuronato não pareceu ocorrer.

**Benzodiazepínicos:** efeito sedativo aditivo pode ser esperado entre os analgésicos opioides e benzodiazepínicos. Este efeito aditivo tem sido relatado quando há associação de morfina e midazolam.

**Cisaprida:** tem sido relatado aumento da concentração de morfina no plasma quando há administração concomitante de cisaprida por via oral.

**Metoclopramida:** a metoclopramida potencializa a depressão do SNC causada pela morfina. O efeito da metoclopramida sobre a motilidade gástrica é reduzido pela morfina.

**Antidepressivos tricíclicos:** quando administrados a pacientes com câncer, em uso de solução oral de morfina, a clomipramida e a amitriptilina aumentaram significativamente a disponibilidade de morfina no plasma. Nota-se, entretanto, que a potencialização dos efeitos analgésicos da morfina por esses fármacos pode ser atribuída apenas pelo aumento da biodisponibilidade da morfina. A dose de tricíclicos a ser utilizada concomitantemente com morfina, em tratamento da dor de câncer, é mais bem estipulada pela avaliação clínica do que por dados farmacocinéticos.

**Fármacos serotoninérgicos:** o uso concomitante de opioides com outros fármacos que afetam o sistema neurotransmissor serotoninérgico, como os inibidores da recaptção da serotonina (ISRS), inibidores da recaptção de serotonina e noradrenalina (IRSNs), antidepressivos tricíclicos (ADTs), triptanos, antagonistas dos receptores 5-HT<sub>3</sub>, fármacos que afetam o sistema neurotransmissor de serotonina (por exemplo, mirtazapina, trazodona, tramadol), e inibidores da monoamina oxidase, resultou na síndrome serotoninérgica.

**Anticolinérgicos:** anticolinérgicos ou outros medicamentos com atividade anticolinérgica, quando usados concomitantemente com analgésicos opiáceos podem resultar num risco aumentado de retenção urinária e / ou constipação grave, o que pode levar a íleo paralítico.

**Inibidores da Glicoproteína P:** inibidores da glicoproteína P (por exemplo, quinidina) podem aumentar a absorção / exposição de sulfato de morfina em cerca de duas vezes. Portanto, tenha cuidado quando o sulfato de morfina for co-administrado com inibidores da glicoproteína P.

## 7. CUIDADOS DE ARMAZENAMENTO DO MEDICAMENTO

### Cuidados de conservação

Armazenar em temperatura ambiente (de 15 °C a 30 °C). Proteger da luz.

Não deve ser congelado e nem autoclavado.

O medicamento tem validade de 24 meses após a data de fabricação.

Não contém conservantes. Não reutilizar as embalagens ou sobras da solução. Produto para uso único.

**Número de lote e datas de fabricação e validade: vide embalagem.**

**Não use medicamento com o prazo de validade vencido. Guarde-o em sua embalagem original.**

Características físicas e organolépticas:

Dimorf Bolsa® é uma solução límpida, essencialmente livre de partículas visíveis; incolor a levemente amarelada.

**Remover o envoltório (envelope protetor) apenas no momento do uso. Após a retirada do envoltório, a bolsa pode ficar exposta a luz por até 48 horas.**

**Antes de usar, observe o aspecto do medicamento.**

**Todo medicamento deve ser mantido fora do alcance das crianças.**

## **8. POSOLOGIA E MODO DE USAR**

Dimorf Bolsa® é uma solução (1mg/mL) para infusão, estéril, apirogênica, sem antioxidantes, conservantes e substâncias potencialmente neurotóxicas, destinada para **administração intravenosa**.

A administração de sulfato de morfina deve ser limitada a profissionais treinados no controle de depressão respiratória, habituados a técnica de administração anestésicas e ao manejo de suas complicações.

Nos ambientes onde o sulfato de morfina for administrado, deve haver equipamento de ressuscitação, oxigênio, naloxona injetável e outros fármacos ressuscitadores.

### **Modo de usar**

#### **PARA ABRIR**

Não retire a bolsa do invólucro até que esteja pronta para uso. Não utilize o produto caso o invólucro esteja danificado ou aberto. O invólucro é uma barreira contra a luz e umidade. A embalagem interna mantém a esterilidade da solução. Rasgue o invólucro onde sinalizado e remova a bolsa com a solução de **Dimorf Bolsa®**. Alguma opacidade do plástico pode ser observada e é devido à absorção de umidade durante o processo de esterilização. Tal ocorrência é normal e não altera a qualidade ou a segurança da solução. A opacidade vai diminuir aos poucos. Verifique se há vazamentos apertando a bolsa interna com firmeza. Se algum vazamento for encontrado, descarte a solução, uma vez que a esterilidade pode estar prejudicada. Não utilizar se a solução não estiver límpida, essencialmente livre de partículas visíveis; incolor a levemente amarelada e se o selo não estiver intacto.

## **PREPARAÇÃO PARA INFUSÃO CONTÍNUA INTRAVENOSA**

**(Use técnica asséptica)**

### **1. Pendurar a bolsa pela argola de apoio**

2. Remover o protetor de plástico da “porta de saída” da medicação
3. Colocar o equipo para administração, seguindo as instruções que o acompanham.

#### **Para abrir a embalagem:**

1. Rasgue o envoltório externo no picote e remova a bolsa com a solução.
2. Verificar se existem vazamentos mínimos comprimindo a embalagem primária com firmeza. Se for observado vazamento de solução, descartar a embalagem, pois a sua esterilidade pode estar comprometida.
3. Não use se a solução estiver turva ou se houver algum precipitado.
4. Use equipo estéril.

**ADVERTÊNCIA:** Não use as bolsas flexíveis em conexões em série. Esse tipo de uso pode resultar em embolia gasosa devido ao fato de que ar residual pode ser aspirado da embalagem primária antes que o líquido da embalagem secundária tenha terminado.

Não é indicada a adição de outro medicamento.

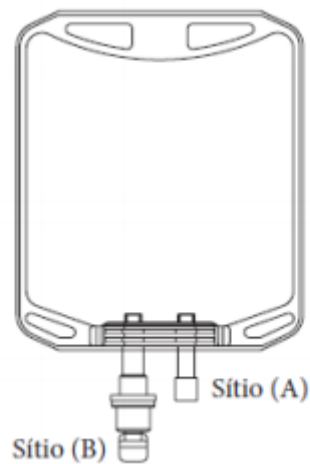

#### **Modo de uso:**

- 1 - Essa linha possui dois sítios diferentes e independentes: um sítio (A) que não pode ser utilizado para aditivação de medicamento e um sítio (B) para conexão do equipo;
- 2 - Há um lacre de segurança que protege o sítio conexão do equipo (B) e outro lacre que protege o sítio de aditivação (A) que precisam ser removidos somente no momento do uso. Eles são independentes, portanto, o lacre do sítio de aditivação não precisa ser retirado;
- 3 - Colocar a bolsa sobre a bancada;
- 4 - Fazer a assepsia da embalagem primária utilizando álcool 70%;
- 5 - Romper o lacre de segurança;
- 6 - Mesmo após a remoção do lacre, há um disco de elastômero protetor que sela o contato da solução com o ambiente externo;
- 7 - Introduzir o equipo (consultar as instruções de uso do equipo com o fabricante) no elastômero até conectá-lo totalmente ou até o seu segundo degrau. A conexão resultante deve ser firme e segura;
- 8 - Durante a introdução do equipo, a pinça rolete e a entrada de ar com filtro, se houver, devem estar fechadas;
- 9 - Ajustar o nível da solução na câmara gotejadora e realizar o preenchimento do equipo de modo a retirar todo o ar do sistema antes de conectar ao paciente;
- 10 - Administrar a solução por gotejamento conforme prescrição médica.

#### **POSOLOGIA:**

##### **Administração por infusão intravenosa**

A dose inicial deverá ser de 2 a 10 mg/70 kg de peso. Administrar lentamente. A dose máxima diária recomendada depende do estado clínico do paciente e da sua tolerância ao fármaco. Para a maioria dos pacientes, esta dose se situa em torno de 60 a 90 mg/dia. O ajuste crescente desta dose depende de uma avaliação médica criteriosa.

A dose deve ser ajustada de acordo com a resposta individual do paciente até que seja obtido um nível aceitável de analgesia, levando em consideração a melhoria da intensidade da dor e a tolerabilidade da morfina pelo paciente, sem a ocorrência de efeitos adversos intoleráveis.

##### **Pacientes idosos**

Deve haver cautela na administração de sulfato de morfina para pacientes idosos ou debilitados. O tratamento não deve exceder o tempo necessário para melhora dos sintomas.

##### **9. Reações adversas**

- Reação muito comum (ocorre em mais de 10% dos pacientes que utilizam este medicamento).
- Reação comum (ocorre entre 1% e 10% dos pacientes que utilizam este medicamento).
- Reação incomum (ocorre entre 0,1% e 1% dos pacientes que utilizam este medicamento).
- Reação rara (ocorre entre 0,01% e 0,1% dos pacientes que utilizam este medicamento).
- Reação muito rara (ocorre em menos de 0,01% dos pacientes que utilizam este medicamento).
- Reação desconhecida (não pode ser estimada a partir dos dados disponíveis).

Pode haver risco de dependência física, levando à síndrome de abstinência quando o fármaco é descontinuado.

O efeito mais grave observado durante a administração de sulfato de morfina é a depressão respiratória. Essa depressão pode ser grave e requerer intervenção.

A depressão respiratória pode ocorrer logo após a administração devido à redistribuição aos centros respiratórios no SNC. Pode também ocorrer depressão respiratória tardia em até 24 horas após a administração do produto.

**Reação muito comum (> 10%):** respiração difícil ou agitada, respiração irregular, rápida ou lenta, ou superficial; lábios, unhas ou pele pálidos ou azuis, falta de ar e respiração muito lenta.

**Reação comum (1% e < 10%):** boca seca, bradicardia e hipertensão.

**Reação de frequência desconhecida:** visão turva, convulsões, diminuição da frequência de micção, diminuição da quantidade de urina, dificuldade em urinar (gotejamento), retenção urinária, tonturas, desmaios ou tonturas ao levantar-se subitamente de uma posição deitada ou sentada, dor ao urinar, sudorese, cansaço ou fraqueza, períodos menstruais irregulares ou ausentes, ansiedade, confusão, diminuição da libido, delírios, despersonalização, falsa ou incomum sensação de bem-estar, alucinações, dor de cabeça, incapacidade de ter ou manter uma ereção, prurido cutâneo, perda da capacidade sexual, do desejo ou do desempenho, náuseas e vômitos, suspensão da menstruação, sedação, constipação, euforia, desconforto, insônia, agitação, desorientação e distúrbios visuais, mioclonia, batimento cardíaco acelerado, rubor nas faces, respiração ofegante, vertigem, hipotensão, alodinia, hipoalgesia, miose e reações anafiláticas e anafilatóides.

**Atenção: este produto é um medicamento que possui nova forma farmacêutica no país e, embora as pesquisas tenham indicado eficácia e segurança aceitáveis, mesmo que indicado e utilizado corretamente, podem ocorrer eventos adversos imprevisíveis ou desconhecidos. Nesse caso, notifique os eventos adversos pelo Sistema VigiMed, disponível no Portal da Anvisa.**

## 10. Superdose

### Sinais e Sintomas

A superdose com morfina é caracterizada por depressão respiratória (com diminuição da frequência respiratória, e/ou volume corrente, respiração Cheyne-Stokes, cianose), muita sonolência progredindo para entorpecimento ou coma, miose, flacidez muscular esquelética, pele fria ou úmida, pupilas contraídas, e em alguns casos edema pulmonar, bradicardia, hipotensão, parada cardíaca e óbito.

### Tratamento

Suspender infusão contínua. Atenção deve ser dada para o restabelecimento da troca respiratória adequada, através de desobstrução respiratória e instituição de ventilação assistida ou controlada. Utilizar medidas de suporte (incluindo oxigênio e vasopressores) no manejo de choque circulatório e do edema pulmonar que acompanham a superdose, como indicado. Parada cardíaca ou arritmias podem necessitar de massagem cardíaca ou desfibrilação.

O antagonista opioide naloxona é o antídoto específico contra a depressão respiratória que pode resultar da superdosagem ou sensibilidade não usual aos opióides, incluindo-se a morfina.

Portanto, uma dose apropriada de naloxona (dose inicial usual para adulto: 0,4 mg) deve ser administrada preferencialmente por via intravenosa e simultaneamente com recursos disponíveis para a ressuscitação respiratória. A duração da ação da morfina pode exceder a do antagonista, devendo o paciente ser mantido sob contínua vigilância. Doses repetidas do antagonista devem ser administradas, se necessário, para a manutenção adequada da respiração.

Um antagonista não deve ser administrado na ausência de depressão respiratória ou cardiovascular clinicamente significativa.

Oxigênio, fluidos intravenosos, vasopressores e outras medidas de suporte devem ser empregados conforme indicados.

Reversão completa ou abrupta da overdose de morfina pode precipitar uma síndrome de abstinência.

**Em caso de intoxicação ligue para 0800 722 6001, se você precisar de mais orientações.**

## III- DIZERES LEGAIS

**Registro: 1.0298.0605**

**Farm. Resp.: Dr. José Carlos Módolo – CRF-SP N.º 10.446**

**Registrado por:**

**Cristália Prod. Quím. Farm. Ltda.**

Rodovia Itapira-Lindoia, km 14 - Itapira - SP

CNPJ n.º 44.734.671/0001-51

**Indústria Brasileira**

**Produzido por:**

**CRISTÁLIA - Produtos Químicos Farmacêuticos Ltda.**

Av. das Quaresmeiras, 451 - Bloco B - Distrito Industrial - Pouso Alegre - MG

CNPJ n.º 44.734.671/0025-29

**Indústria Brasileira**

**SAC (Serviço de Atendimento ao Cliente): 0800-7011918**

**USO SOB PRESCRIÇÃO**

**ATENÇÃO: PODE CAUSAR DEPENDÊNCIA FÍSICA OU PSÍQUICA**

**USO RESTRITO A ESTABELECIMENTOS DE SAÚDE**

**Esta bula foi aprovada pela Anvisa em 25/02/2026.**



**R\_0605\_01**

**Anexo B**

**Histórico de alteração da bula**

Dados da submissão eletrônica			Dados da petição/notificação que altera a bula				Dados das alterações de bulas		
Data do Expediente	Nº Expediente	Assunto	Data do Expediente	Nº Expediente	Assunto	Data de aprovação	Itens de bula	Versões (VP / VPS)	Apresentações relacionadas
25/02/2026	-----	10451 - MEDICAMENTO NOVO - Notificação de Alteração de Texto de Bula – publicação no Bulário RDC 60/12	-----	-----	-----	-----	Bula Paciente: 8. Quais males que este medicamento pode me causar?  Bula Profissional: 9. Reações Adversas	VP/VPS	Embalagens contendo 5 bolsas de 100 mL de solução para infusão a 1,0 mg/mL.
10/04/2025	0492862/25-7	10458 - MEDICAMENTO NOVO - Inclusão Inicial de Texto de Bula – publicação no Bulário RDC 60/12	-----	-----	-----	-----	Inclusão inicial de texto de bula	VP/VPS	Embalagens contendo 5 bolsas de 100 mL de solução para infusão a 1,0 mg/mL.